

**HONDA** | ENGINEERING FOR *Life*

# HONDA HRN 536C VKEA HONDA HRN 536C VYEA GRESSKLIPPERE



## INSTRUKSJONSBOK

*(Oversatt fra original instruksjonsbok)*

*Importør:*

**berema.**



## **Kjære kunde -**

*Gratulerer med ditt valg av en HONDA gressklipper.*

*Denne bruksanvisningen forteller deg alt du bør vite om bruk og vedlikehold av din HONDA HRN 536C VKEA / HRN 536C VYEA gressklipper.*

*Vi vil gjerne hjelpe deg med å oppnå et så godt resultat som mulig med din nye gressklipper og med sikker bruk. Denne instruksjonsboken inneholder informasjon om hvordan å gjøre nettopp dette; vennligst les nøye.*

*Denne instruksjonsboken er å betrakte som en del av gressklipperen.*

*Hvis du har et problem eller spørsmål vedrørende gressklipperen, kontakt din HONDA fagforhandler eller oss i Berema A/S.*

*Vi anbefaler at du leser garantibestemmelsene nøye så du er klar over rettigheter og forpliktelser som eier. Garantibeviset er et eget dokument som fulgte med ved kjøp av maskinen.*

*All informasjonen i instruksjonsboken er basert på de siste produktopplysninger tilgjengelige på produksjonsdato. Det kan imidlertid være små forandringer på modeller som følge av at vi hele tiden forsøker å forbedre produktene til glede for våre kunder. Dette kan i enkelte tilfeller føre til at instruksjonene endres uten forvarsel.*

*Ingen del av instruksjonsboken kan kopieres uten tillatelse.*

# INNHold

---

	Side
1. SIKKERHETSREGLER .....	5
2. PLASSERING AV SIKKERHETSSKILT .....	10
3. MASKINENS HOVEDDELER .....	12
4. MONTERING/KLARGJØRING .....	13
5. FØR DU STARTER .....	15
Motorolje .....	15
Bensinkran .....	16
Knivkontroll-system .....	16
Smart Drive kontroll .....	17
Gasskontroll .....	18
Justering av klippehøyde .....	18
Klippek kontroll .....	19
Rotorknivene .....	21
Kontroll av oljenivå .....	22
Bensin .....	23
Gressoppsamler .....	28
Klippehøyde .....	28
Klippek kontroll .....	29
6. BETJENING .....	31
Forholdsregler .....	31
Start av motoren .....	33
Stanse motoren .....	34
Regler for sikker gressklipping .....	34
Klipperåd .....	36
7. VEDLIKEHOLD .....	39
Betydningen av skikkelig vedlikehold .....	39
Vedlikeholdsskjema .....	41
Oljeskift .....	42
Vedlikehold av luftfilter .....	44
Vedlikehold av tennplugg .....	45
Vedlikehold av gnistfanger .....	46
Demontering og montering av rotorknivene .....	47
Rengjøring og utskifting av gressoppsamleren .....	50
8. TRANSPORT .....	51
9. LAGRING .....	52
10. DELER .....	56
11. FEILSØKING .....	57
12. TEKNISKE SPESIFIKASJONER .....	59
13. EGNE NOTATER .....	61

## Sikkerhetsmeldinger

Legg spesielt merke til meldinger som etterfølger følgende ord:



### FARE

**FARE:** *STOR fare for å bli skadet alvorlig, i ytterste fall ved død om ikke instruksjonene følges.*



### ADVARSEL

**ADVARSEL:** *MULIG risiko for ulykker og dødsrisiko om instruksjonene ikke tas på alvor.*



### FORSIKTIG

**FORSIKTIG:** *Antyder mulig personulykker eller skade på maskinen om ikke instruksjonene følges.*

Hver melding forteller deg hva faren er, hva som kan skje, og hva du kan gjøre for å redusere eller unngå skaden.

## Unngå skader på maskinen

Du vil også se andre viktige meldinger etter følgende ord:

**MERK:** Din gressklipper, annen eiendom eller miljøet kan bli skadet hvis du ikke følger instruksjonene.

Formålet med disse meldingene er å hjelpe deg med å unngå skade på din gressklipper, annen eiendom, eller miljøet.

# 1. SIKKERHETSREGLER

---

## **ADVARSEL**

For å sikre trygg betjening -



**HONDA gressklippere er designet for sikker og pålitelig bruk hvis de blir håndtert i tråd med instruksjonene. Pass på at du har lest og forstått bruksanvisningen før du betjener gressklipperen for å unngå person- eller maskinskade.**

### **Manipulering eller endringer**

**Forsøk aldri å manipulere eller endre avgassystemet.**

**Eksempel på handling som betraktes som manipulering er:**

- **Fjerning eller endring av noen del av insugnings-, bensin- eller avgassystemet.**
- **Endring eller utelukkning av regulatoren eller hastighetsjusteringsmekanismen for å få motoren til å fungere utenfor konstruksjonsparametrene.**
- Les instruksjonene nøye. Gjør deg kjent med betjeningsfunksjonene og riktig bruk av maskinen. Lær hvordan motoren stoppes hurtig.
- Bruk gressklipperen bare til formålet den er ment for: klippe gress og samle opp gress og løv. Enhver bruk som ikke er omtalt i instruksjonsboken kan være farlig og påføre maskinen skade.
- La aldri barn eller andre som ikke er fortrolige med instruksjonene betjene gressklipperen. Husk at aldersgrense for betjening av motoriserte gressklippere kan variere lokalt.
- Bruk aldri gressklipperen:
  - Når mennesker, og spesielt barn eller husdyr er i nærheten.
  - Om føreren har inntatt medisiner eller stoffer som kan påvirke konsentrasjon- og reaksjonsevne.
  - Bruk ikke maskinen ved torden.
- Husk- det er føreren som til enhver tid er ansvarlig for ulykker og eventuelle skader som måtte påføres andre personer eller deres eiendom.
- Bruk alltid solid fottøy og lange bukser når du betjener gressklipperen. Bruk aldri klipperen hvis du går barbeint eller bruker åpne sandaler.
- Gå over området du skal klippe på forhånd og fjern alle gjenstander som kan kastes ut av gressklipperen – som f.eks. steiner, pinner, metallbiter, leker og lignende.

# 1. SIKKERHETSREGLER

---

- Bensin til gressklippere er ekstremt brannfarlig:
  - Lagre bensin kun i godkjente kanner som er beregnet for bensin.
  - Fyll drivstoff utendørs før du starter motoren. Røyk ikke eller ha annen åpen flamme når du fyller eller behandler bensin.
  - Ta aldri av bensinlokket eller fyll bensin mens motoren går eller er varm.
  - Skulle du søle bensin, forsøk ikke å starte motoren. Fjern maskinen fra bensinsølet og pass på at det ikke finnes noen antenningskilde i nærheten før bensinen har fordampet fullstendig.
  - Skru bensinlokket forskriftsmessig på plass igjen.
  - Tøm bensintanken før gressklipperen tipper for å vedlikeholde knivene eller for tømning av olje.
- Bytt ut ødelagt eksosanlegg.
- Før du bruker gressklipperen, sjekk alltid at rotorkniven, festeboltene og knivfeste ikke er slitt eller skadet. Skift alltid ut kniv og knivbolter i sett for å unngå ubalanse.
- Kjør aldri klipperen i lukkede rom uten sikker ventilasjon. Avgassene inneholder karbon monoksyd som er en luftfri og dødelig gass. (CO)
- Klipp kun i dagslys eller ved tilstrekkelig utebelysning. Klipp ikke gress dersom nedsatt sikt.
- Hvis det er fare for uvær som lyn eller storm, må du stoppe klippingen.
- Unngå å bruke gressklipperen hvis gresset er vått, der det er mulig.
- Hold god sikkerhetsavstand til knivene når du klipper. Avstanden er lengden på håndtaket.
- Gå, aldri løp. Ikke la deg bli trukket av gressklipperen.
- Skal du bevege deg i skråninger: Vær alltid sikker på at du har godt fotfeste. Klipp på tvers av skråningen, aldri opp og ned.
- Vær ekstremt forsiktig når du skifter retning i en skråning.
- Klipp ikke skråninger som er brattere enn 20°.
- Vær ekstremt forsiktig når du trekker gressklipperen mot deg.
- Stans kniven om klipperen må tiltes for transport over områder med annet dekke enn gress. Eller gressklipperen flyttes til og fra områder som skal klippes.
- Bruk aldri gressklipperen om sikkerhetsutstyret er defekt.
- Klipp aldri uten at utkasterbeskyttelse eller gressoppsamler er på plass.
- Ikke gjør forandringer i regulatoren eller kjøre motoren med for høyt turtall.
- Frigjør knivclutchen og fremdriftsclutchen før du starter motoren.
- Start og stopp motoren i henhold til instruksjonene og med føttene godt unna rotorkniven.
- Ikke tilt gressklipperen når du skal starte eller stoppe motoren. Start motoren med klipperen parkert på et plant underlag fritt for fremmede gjenstander eller høyt gress.

# 1. SIKKERHETSREGLER

---

- Hold hender og føtter på trygg avstand fra alle roterende deler. Stå ikke foran utkasteråpningen når motoren går.
- Løft aldri opp eller bær klipperen mens motoren går.
- Stopp motoren og koble av hetten for tennpluggen:
  - Når du skal foreta enhver form for arbeid under klippechassiet eller på utkastersystemet.
  - Når du skal sjekke, rengjøre eller utføre arbeid på klipperen.
  - Etter at du har kjørt på fremmedlegemer. Kontroller at gressklipperen ikke har tatt skade og gjør eventuelle reparasjoner før du på nytt starter og betjener gressklipperen.
  - Hvis gressklipperen begynner å vibrere unaturlig, stopp motoren umiddelbart og foreta nødvendige utbedringer før motoren startes på nytt.
- Stans motoren:
  - Når du forlater gressklipperen.
  - Før du fyller bensin på gressklipperen.
- Stans rotorkniven:
  - Før du tar av eller setter på gressoppsamleren.
  - Før du justerer klippehøyden.
- Reduser hastigheten når du skal stoppe motoren, og steng bensintilførselen når du er ferdig med å klippe.
- Monter aldri annet utstyr enn det som er anbefalt i denne instruksjonsboken. Det kan forårsake skade på gressklipperen. Slike skader dekkes ikke av garantien.
- Sørg for at alle skruer, muttere og bolter sitter godt fast slik at gressklipperen er i god brukmessig stand. Regelmessig vedlikehold er en viktig del av brukerens sikkerhet og for at maskinen skal funksjonere best mulig.
- Sett aldri gressklipperen til lagring innendørs med bensin på tanken. Bensindamp representerer en sikkerhetsrisiko hvis den kommer i kontakt med åpen ild, elektriske gnister eller kilder med høy temperatur.
- La motoren avkjøles før du dekker klipperen til.
- For å redusere faren for selvantennelse, er det viktig å fjerne gress, løv og oljesøl fra maskinen, og da spesielt kjøleribber, eksosanlegg og områder med bensin. Ikke la gressoppsamleren med hageavfall stå i eller i nærheten av bygninger.
- Hvis bensintanken må tømmes, så gjør dette utendørs mens motoren er kald.
- Sjekk regelmessig at gressoppsamleren ikke er slitt eller er skadet.
- Bruk ikke gressklipperen om den har slitte eller ødelagte deler. Deler skal skiftes ut, ikke forsøkes reparert. Bruk originale Honda-deler. Kniver skal alltid være Honda-merket og ha referansenummer. Uoriginale deler kan skade maskinen og representere en farerisiko for brukeren.



# 1. SIKKERHETSREGLER

---











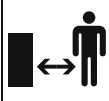

- Bruk alltid tykke arbeidshansker når du skal utføre vedlikeholdsarbeid på kniven. Bruk en trekloss for å hindre at knivene roterer når du strammer eller løsner knivboltene.
- Kontroller at balansen er korrekt etter at du har slippet knivene.
- Skift ut slitte eller ødelagte deler for din egen og andres sikkerhet.
- Bruk beskyttelsesbriller når du klipper.
- Bruk aldri maskinen hvis du har tatt medisiner eller annet som kan nedsette reaksjonsevnen eller aktsomheten.
- Bruk aldri maskinen barfot eller i sandaler. Vi anbefaler å bruke lange bukser, støvler eller vernesko med anti-sklisåler. Unngå bruk av kjeder, armbånd eller løstsittende klær. Har du langt hår, pass på å knytte det opp. Bruk alltid hørselvern.
- Husk at eieren eller brukeren er ansvarlig for eventuelle ulykker eller skader på mennesker eller annen manns eiendom. Brukeren er ansvarlig for å kontrollere mulige farer på området hvor det skal klippes. Ta alltid forholdsregler som er nødvendige for egen og andres sikkerhet. Vær spesielt påpasselig i skråninger eller glatte eller ustabile underlag.
- **FORSIKTIG** – Nivåene for støy og vibrasjoner som er angitt i denne instruksjonsboken, er de maksimale verdiene ved bruk av maskinen. Blir gressklipperen brukt med ubalanserte rotorkniver, for høy driftshastighet eller mangel på vedlikehold, vil det ha betydelig innvirkning på støynivå og vibrasjon. Det er derfor nødvendig å ta forebyggende tiltak for å eliminere all mulig skade på grunn av høye støynivåer og belastninger på grunn av vibrasjoner. Vær nøye med vedlikehold, bruk hørselvern. Ta pauser under arbeidet.

## Avfallshåndtering

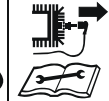
For å beskytte miljøet, kast ikke produktene olje, bensin, batterier osv. sammen med vanlige husholdningsprodukter. Pass på å overholde lokale regler og forskrifter for avfallshåndtering, eller kontakt din lokale HONDA fagforhandler med spørsmål om gjenvinning.

## 2. PLASSERING AV SIKKERHETSSKILT

Disse merkene er plassert på maskinen din og advarer mot mulige farer som kan føre til alvorlige skader. Sett deg inn i merkene betydning. Skulle et merke bli borte eller uleselig, kontakt din HONDA forhandler.

Merke	Betydning
<p>A</p>	<div style="display: flex; justify-content: space-around; align-items: center;"> <div style="text-align: center;">1 →</div>     <div style="text-align: center;">← 4</div> </div> <div style="display: flex; justify-content: space-around; align-items: center; margin-top: 10px;"> <div style="text-align: center;">2 →</div>     <div style="text-align: center;">← 3</div> </div> <ol style="list-style-type: none"> <li>1. Advarsel. Les instruksjonsboken før maskinen tas i bruk.</li> <li>2. Fare for flygende gjenstander. Hold andre personer borte fra området mens du klipper.</li> <li>3. Roterende kniv – fare for kuttskader. Hold hender og føtter borte fra klipperdekslet. Ta pluggetten av tennpluggen før du foretar noe som helst vedlikeholdsarbeid.</li> <li>4. Kjør aldri gressklipperen uten at sikkerhetsutstyr, som for eksempel utkasterdeksel eller gressoppsamler, er på plass.</li> </ol>
<p>B</p>	<div style="display: flex; justify-content: space-around; align-items: center;"> <div style="text-align: center;">5 ↓</div>   <div style="text-align: center;">6 ↓</div>   <div style="text-align: center;">7 ↓</div>   </div> <ol style="list-style-type: none"> <li>5. Advarsel. Les instruksjonsboken før maskinen tas i bruk.</li> <li>6. Motoren avgir farlige gasser. Kjør ikke gressklipperen på innelukkede områder.</li> <li>7. Bensin er ekstremt brannfarlig. Stopp motoren før du etterfyller bensin.</li> </ol>

## 2. PLASSERING AV SIKKERHETSSKILT

### Gressklipperens identifikasjonsmerke (CE-merke)

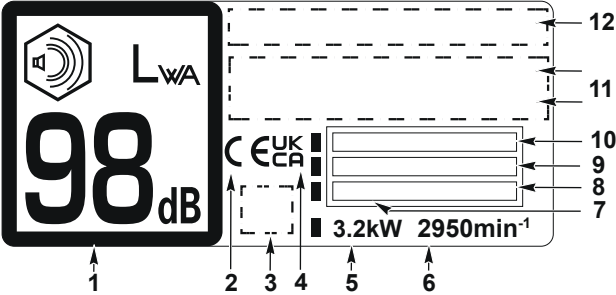
Merke	Betydning
C	 <p>The diagram shows a rectangular identification label for a lawnmower. It features a speaker icon with sound waves, the text 'LWA', a large '98 dB', and technical specifications '3.2kW 2950min<sup>-1</sup>'. There are also CE, UKCA, and UKCA marks. Numbered callouts 1-12 point to specific elements: 1 (98 dB), 2 (CE mark), 3 (UKCA mark), 4 (UKCA mark), 5 (3.2kW), 6 (2950min<sup>-1</sup>), 7 (bottom right corner), 8 (weight area), 9 (serial number area), 10 (model area), 11 (importer name/address area), and 12 (manufacturer name/address area).</p>

1. Tillat støynivå ifølge EU-direktiv 2000/14/EC
2. Konformitetsmerke ifølge EC direktiv
3. Konformitetsmerke valgfritt
4. Konformitetsmerke for Storbritania
5. Nominell effekt i kilowatt (kW)
6. Anbefalt motorhastighet i o/min.
7. Produksjonsår
8. Vekt i kilo
9. Serienummer
10. Modell
11. Importør navn og adresse
12. Produsentens navn og adresse

### 3. MASKINENS HOVEDDELER

#### VKEA type

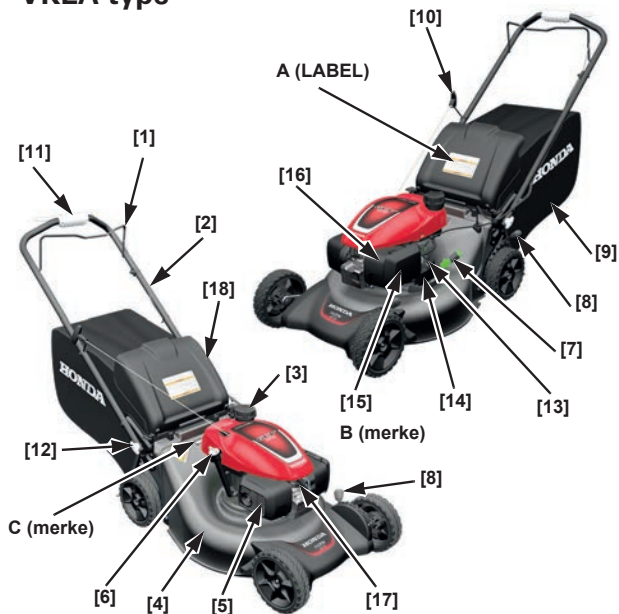

1. Hendel knivkontroll (Starter og stopper kniv og motor)
2. Håndtak
3. Bensinlukk
4. Klipperdeksel
5. Eksosanlegg
6. Oljelukk
7. Spak klippek kontroll
8. Hendel for justering av klippehøyde (2)
9. Gressoppsamler
10. Starthåndtak

#### VYEA type

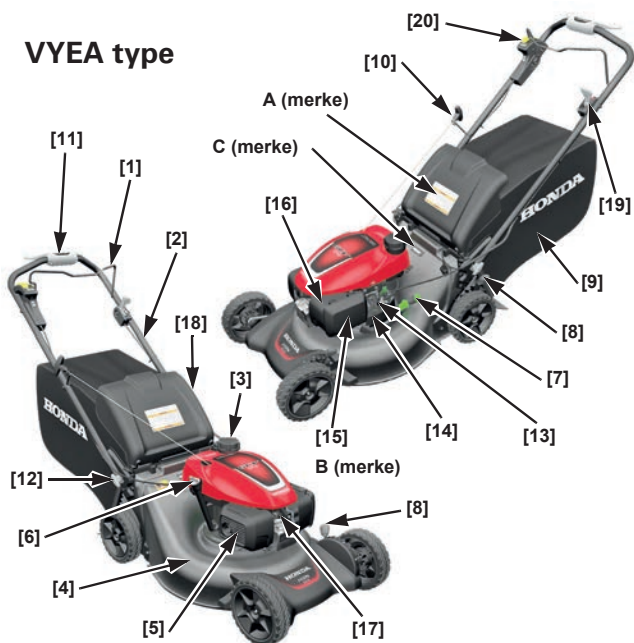

11. Smart Drive kontroll
12. Låsemuttere for justering av håndtaket (2)
13. Bensinkran
14. Motor serienummer
15. Luftfilter
16. Forgasser
17. Tennpluggchette
18. Utkasterdeksel
19. Gasskontroll (VYEA)
20. Roto-Stop knapp (VYEA)

### Utpakking

Fjern all bølgepappen rundt håndtaket.

### Klargjøring av håndtaket:

Vri håndtakets låsemuttere til ulåst posisjon og hev forsiktig håndtaket opp i riktig posisjon for klipping ①. VKEA-type må man trekke knivkontrollshendelen ② mot håndtaket.

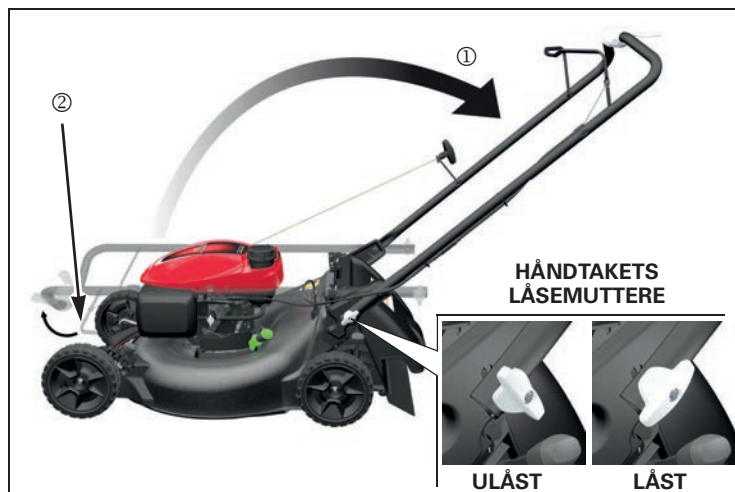

Pass på at låsemutterne treffer hullene på hver side. Ved å bruke den laveste låseposisjonen, vil håndtaket bli i høyeste posisjon.

Vri låsemutterne 90 grader til låseposisjon og pass på at begge er plassert i samme høyde.

### MERK:

Pass på at ikke vaierne blir klemmet når du hever håndtaket. Vaierne eller motorstyringssystemet kan bli skadet.

## 4. MONTERING/KLARGJØRING

### Montering av gressoppsamler

1. Monter den monterte rammen (1) inn i posen (2), og pass på at håndtaket (3) er utenfor.
2. Fest de syv plastklemmene [4] som holder fast gressoppsamleren til rammen.

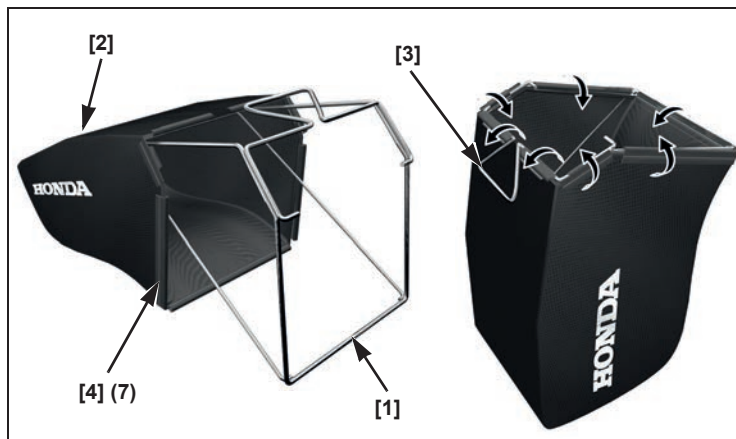

Løft utkasterdekselet [1] og sett inn gressoppsamleren [2].

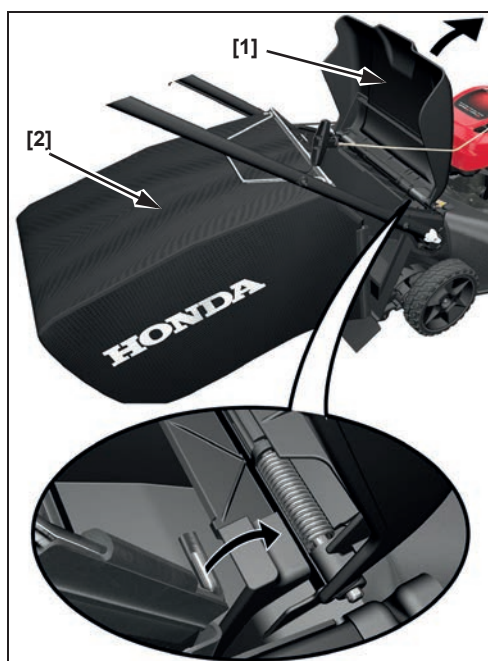

### Motorolje

Gressklipperen fraktes UTEN OLJE i motoren.

Fyll olje (SAE 10W-30 API) klassifisert som SN eller senere på motoren opp til nivået mellom øvre (2) og nedre (3) grense på peilestaven (1) som vist.

**Overfyll ikke motoren med olje.** Hvis motoren blir overfylt, kan overskuddsoljen trenge inn i luftfilterhuset og selve luftfilterelementet.

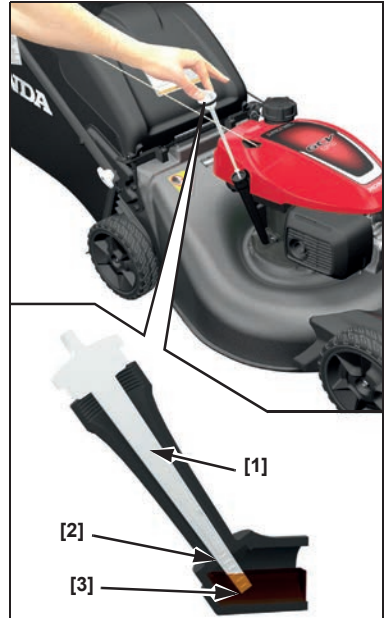

### Bensin

Se side 23.

### Før du starter

Alle som skal betjene gressklipperen må først ha lest følgende kapitler:

- **Sikkerhetsinstruksjoner** (s. 5)
- **Før du starter** (s. 15)
- **Betjening** (s. 31)
- **Vedlikeholdsskjema** (s. 41)

## 5. FØR DU STARTER

### Bensinkran

Bensinkrana (1) åpner og lukker forbindelsen mellom bensintanken og forgasseren.

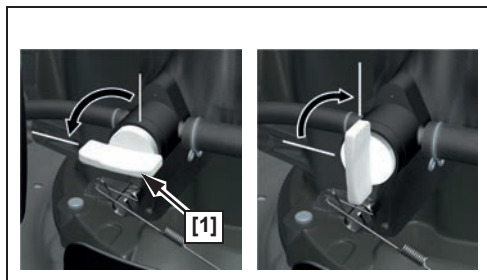

### Hendel for knivkontroll

#### VKEA-type

Hendelen for knivkontroll (1) må klemmes mot håndtaket for å starte og kjøre motoren. Knivene begynner å rotere når hendelen klemmes mot håndtaket og startsnoren dras.

Fortsett å holde hendelen for knivkontroll helt inntil håndtaket. Det opprettholder motoren og knivenes rotasjon og forlenger clutch-systemets levetid.



Slipp hendelen for knivkontroll for å stanse motoren og knivrotasjonen når du forlater gressklipperen.

#### VYEA-type

Pass på at motoren går og at gasskontrollen (1) er satt i HURTIG-stilling før du aktiverer rotasjonen på knivene.

1. Trykk ned og hold Roto-Stop® knappen (2).
2. Klem hendelen for knivkontrollen (3) raskt mot håndtaket slik at motoren kan ta knivene opp til full fart. Slipp deretter Roto-Stop® knappen.





## 5. FØR DU STARTER

Fortsett å holde hendelen for knivkontroll mot håndtaket for å opprettholde knivenes rotasjonen. Ha alltid hendelen enten helt innkoblet eller helt utkoblet. Ha den aldri i halvstilling da dette kan redusere clutchsystemets levetiden.

Slipp hendelen for knivkontroll for å stanse knivrotasjonen. Ha aldri knivkontrollen tilkoblet når du starter motoren.

### Smart Drive - fremdriftskontroll

Når motoren går og knivene roterer, trykker du langsomt Smart Drive-kontrollen [1] for å få fremdrift.

Fremdriftshastighet vil øke jo mer hardere du trykker på Smart Drive kontrollen. Når maksimal hastighet oppnås, vil ytterligere trykk ikke øke fremdriftshastigheten ytterligere. Bruk kun tilstrekkelig med trykk for å oppnå ønsket hastighet.



Koble ut fremdriften når du klipper rundt trær og andre hindringer. Skyv gressklipperen rundt hindringer for bedre retningskontroll. Ved å variere hvor langt inn du trykker inn Smart Drive-kontrollen, kan du opprettholde ønsket fremdriftshastighet under konstant skiftende klippeforhold.

Slipp Smart Drive kontrollen for å stoppe de bakre driftshjulene.

### Justering av Smart Drive - fremdriftskontroll

Smart Drive-kontrollen kan justeres opp eller ned i en av fem stillinger for best mulig førerkomfort.

Ikke prøv å justere posisjonen av Smart Drive-kontrollen mens klipperen er i bevegelse.

Før flerposisjons-reguleringen (2) til venstre for å låse opp kontrollen, flytt Smart Drive -kontrollen opp eller ned i den mest komfortable posisjonen og slipp deretter flerposisjons-reguleringen for å aktivere den.

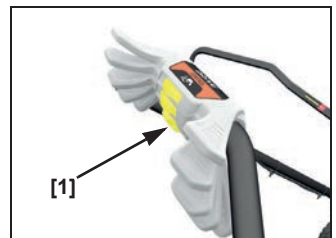

## 5. FØR DU STARTER

### Gasskontroll

Best klipperesultat får du når gasskontrollen settes i HURTIG-stilling. Når kniven roterer i denne stillingen, skaper den en sterk vifteeffekt som løfter og klipper gresset mest mulig effektivt.

Det forhåndsinnstilte HURTIG-turtallet må ikke økes, da knivene kan bli ødelagt.



### Spak for justering av klippehøyde

Det er to justeringsspaker for klippehøyde på venstre side av gressklipperen. Spaken [1] på venstre forhjul justeres høyden på begge forhjulene, og spaken [2] på venstre bakhjul justerer høyden for begge bakhjulene. Begge spakene kan justeres til en av syv innstillinger. Den faktiske høyden på gresset vil variere med plen- og jordtype.

Sørg for at motoren ikke går når du justerer klippehøyden.

Flytt justeringsspakene foran og bak til samme posisjon, forover for høyt gress og bakover for kort gress.

For å justere klippehøyden, flytt den bakre spaken først. Ta tak i håndtaket, løft klipperen litt opp, og trekk deretter justeringsspaken mot hjulet og flytt den i ønsket høyde. Juster den fremre spaken i tilsvarende høyde. Dersom du ikke er sikker på hvilken klippehøyde du skal velge, start med en høy innstilling og kontroller utseendet på plenen etter å ha klippet et lite område. Juster deretter klippehøyden om nødvendig.

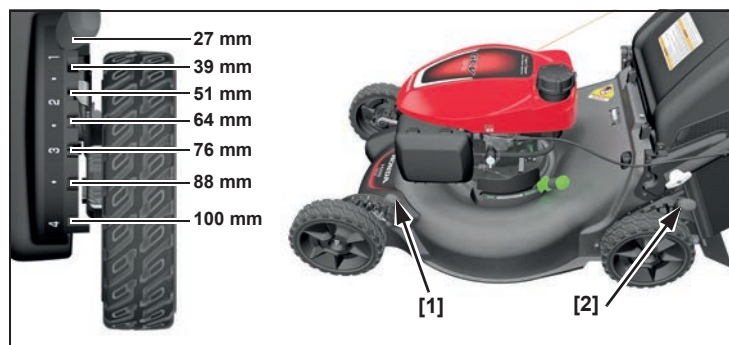

### Klippek kontroll

#### Justeringsspak for klippek kontroll

Klippek kontrollen kan justeres til enten GRESSOPPSAMLING eller i BIOKLIPP posisjon for å oppnå de ønskede klipperesultatene.

Juster spaken for klippek kontroll til enten gressoppsamling (bioluka helt åpen) eller bioklipp (bioluka helt lukket) - se side 29.

For å justere spaken, løsne låsen ved å dra ut og vekk fra klipperen og flytt spaken til ønsket posisjon. Slipp låsen og la den smekke inn i sporet.

Normalt vil det samle seg noe gress i utkasteråpningen når klippek kontrollen er i BIOKLIPP-posisjon. For å fjerne dette gresset stenges utkasterbeskyttelsen og klippek kontrollen settes i GRESSOPPSAMLING -posisjon, koble inn knivkontrollen og start motoren.

Hvis klippek kontrollen er vanskelig å flytte eller spaken ikke låses helt:

- Når motoren er AV, løfter du opp utkasterbeskyttelsen og fjerner gresset fra bioluka.
- Med en hageslange og dyse, sprayer du rundt og under spaken for klippek kontroll og under selve klipperdekselet for å fjerne gressrester.



## 5. FØR DU STARTER

---

### Inspiser plenen

For din egen og andres sikkerhet, inspiser alltid plenen før du klipper den.

### Gjenstander

Alt som kan treffes av rotorkniven og kastes ut er en potensiell fare for deg selv og andre. Se etter ting som steiner, greiner, leker, og ledninger. Fjern dem fra området som skal klippes.

### Mennesker og dyr

Mennesker og dyr som oppholder seg i området kan bevege seg inn foran der du klipper eller i en posisjon der de kan ble truffet av flygende gjenstander. Pass på at det ikke oppholder seg noen mennesker, spesielt barn, og dyr i området når du klipper. Husk at deres sikkerhet er ditt ansvar.

### Plenen

Sjekk lengden på gresset og tilstanden til plenen, så du vet hvilken klippehøyde og fremdrifthastighet du skal benytte deg av.

Unngå å klippe vått gress. Ikke bare vil gresset tette klipperdekselet ditt og samle seg i hauger på plenen, det gir også dårlig friksjon, som øker risikoen for at du mister fotfestet mens du klipper.

### Kontroll av gressklipperen

#### Rotorknivene

1. Sett bensinkranen i AV stilling (side 16) og ta pluggetten av tennpluggen (side 45).
2. Len gressklipperen over mot høyre så bensinlokket er opp. Dette vil hjelpe til med å forhindre bensinlekkasje, at motoroljen kommer inn i luftfilteret, og mot at gressklipperen blir vanskelig å starte.
3. Inspiser rotorknivene (1) og knivboltene (2) for skade, sprekker, og omfattende slitasje, rust eller nedbrytning.

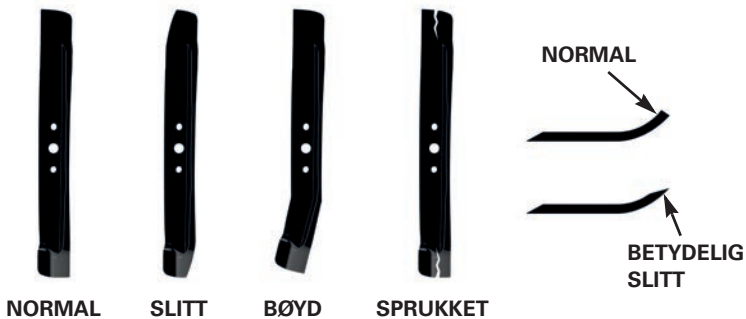
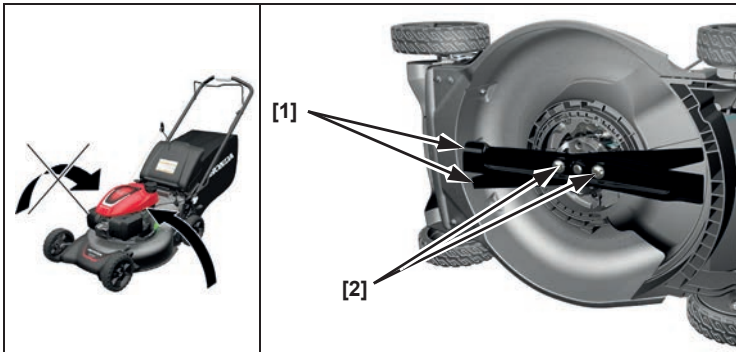

## 5. FØR DU STARTER

---

### **ADVARSEL**

En slitt, skadd eller sprukken kniv kan knekke, og bitene bli til farlige prosjektiler.

**Flygende gjenstander kan medføre alvorlig skade.**

**Inspiser kniven jevnlig, og bruk ikke gressklipperen hvis kniven er skadd eller slitt.**

Sløv rotorkniv kan slipes, men en kniv som er slitt, bøyd, sprukket eller på annen måte skadd må skiftes ut. Slitt eller skadd kniv kan knekke, noe som kan føre til at biter av kniven blir kastet ut fra gressklipperen.

Når en kniv må slipes eller byttes, ta med gressklipperen til en autorisert HONDA fagforhandler. Eller du kan bytte kniv selv, forutsatt at du har riktig verktøy.

Sjekk at knivboltene sitter godt (se side 50).

### **Motoroljenivå**

Kontroller motorens oljenivå med motoren stoppet og gressklipperen stående på en plan overflate.

Bruk kun firetakts motorolje av type API, kategori SN eller senere. Sjekk alltid API SERVICE-merket på oljebeholderen for å forsikre deg om at den inkluderer bokstavene SN eller høyere.

SAE 10W-30 er anbefalt for generelt bruk. Andre viskositeter vist i tabellen kan benyttes når temperaturen i ditt område er innenfor temperaturene i tabellen.

Vi anbefaler bruk av original Hondaolje for å opprettholde ytelsen av utslippskontrollsystemet.

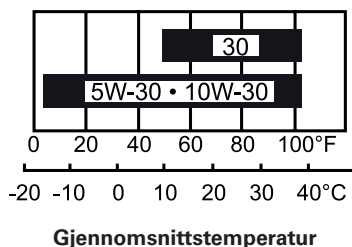

### MERK:

- Å bruke gressklipperen uten nok motorolje kan medføre alvorlig motorskade.
- Å bruke ikke-rensende olje kan forkorte motorens levetid, og bruk av totakts motorolje vil skade motoren.

1. Fjern oljelokket/peilepinnen (1) og tørk av peilepinnen.
2. Sett inn peilepinnen i påfyllingsstussen. Skru den ikke ned. Løft opp peilepinnen og sjekk oljenivået.
3. Hvis oljenivået er nær nedre grense (3), fyll anbefalt mengde olje så det når øvre grense (2) på peilepinnen. Overfyll ikke.
4. Sett på oljelokket (1) og skru peilepinnen forsvarlig til.

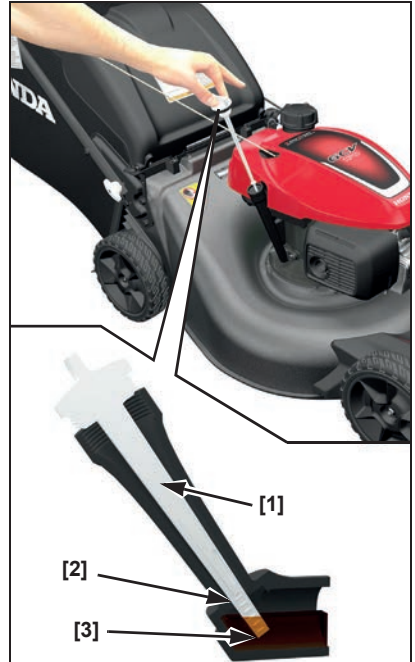

## 5. FØR DU STARTER

---

### Bensin

Denne motoren er beregnet å bruke blyfri bensin med oktan 91 eller høyere.

Vi anbefaler å etterfylle etter hvert bruk for å minimere luften i bensintanken.

Fyll bensin i et godt ventilert område før du starter motoren. Hvis motoren allerede er blitt varm, la den kjøles før du fyller. Fyll aldri bensin inne i en bygning der avgassene kan antennes av flammer eller gnister.

Du kan bruke vanlig blyfri bensin som ikke inneholder mer enn 10 volumprosent etanol (E10) eller 5 volumprosent metanol. I tillegg må metanolholdig bensin også inneholde løsemiddel og rustbeskyttelse. Bruk av bensintyper som overskrider ovennevnte innhold av etanol eller metanol kan gi motorproblemer og gå ut over motorytelsen. Det kan også skade metall-, gummi- eller plastikkdelene i bensinsystemet. Motorskader eller problemer med motorytelsen som følge av dette, dekkes ikke av produktgarantien.

Hvis gressklipperen ikke skal brukes jevnlig (mer enn 4 uker før neste bruk), vennligst les bensininstruksjonen under kapittelet «LAGRING» (se side 52) for ytterligere informasjon om bensinforvitring.

### ADVARSEL

**Bensin er ekstremt brannfarlig og eksplosiv.**

**Du kan bli brent eller alvorlig skadet når du håndterer bensin.**

- **Stopp motoren og la den kjøles ned.**
- **Hold lang avstand til mulig varme, gnister eller åpen flamme.**
- **Fyll bensin utelukkende utendørs.**
- **Tørk opp søl umiddelbart.**

**Bruk aldri gammel eller forurenset bensin, eller en olje/bensinblanding.**

**Unngå å få skitt eller vann i bensintanken.**

### **MERK:**

*Bensin kan skade maling og plastikk. Pass på å ikke søle bensin når du fyller tanken. Skade som følge av bensinsøl dekkes ikke av garantien.*



## 5. FØR DU STARTER

Fjern bensinlokket og sjekk bensinnivået. Fyll tanken opp til nivå (1) dersom det er lite bensin. Fyll forsiktig så du ikke søler. Ikke overfyll; det skal ikke være noe bensin i påfyllingsstussen.

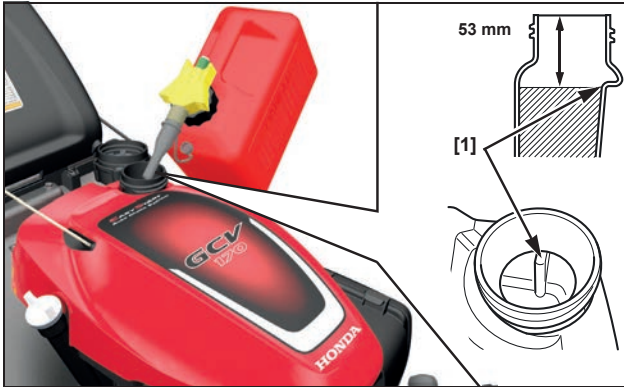

Skru bensinlokket forsvarlig til etter fylling.

Flytt klipperen minst tre meter vekk fra stedet du fylte før du starter motoren.

### Oppbevaring av bensin

Oppbevar bensinen i en ren bensinkanne av plast godkjent for brenselagring. Lukk ventilen (hvis utstyrt) når den ikke er i bruk og oppbevar kannen vekk fra direkte sollys. Hvis det tar mer enn 3 måneder før du skal bruke bensinen i kannen, anbefaler vi å tilsette en bensinstabilisator når du fyller kannen.

## 5. FØR DU STARTER

---

### Luftfilterinspeksjon

Fjern dekkelet (1). Pass på at filteret (2) er rent og i god stand. Et skittent luftfilter vil hindre luft fra å nå inn til forgasseren, noe som vil redusere motorens ytelse. Se side 44 for vedlikehold av luftfilter.

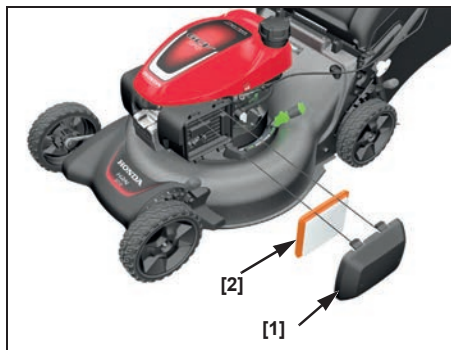

### Bakplate

Under normal bruk er bakplaten [3] utsatt for forringelse og slitasje. Ta ut gressoppsamleren [1] og løft utkasterdekkelet [2] for å kontrollere om bakplaten er slitt. Hvis bakplaten er betydelig slitt, må den byttes ut av din Honda fagforhandler.

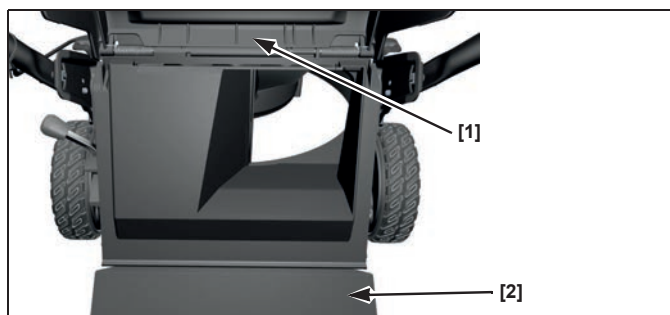

### Justering av håndtakets høyde

Juster håndtaket til en komfortabel brukerstilling (side 13).

### Gressoppsamler

En gressoppsamler virker omtrent som en støvsuger; den blåser luften gjennom oppsamlerposen, som fanger opp kuttet gress. Tøm alltid gressoppsamleren før den blir fylt opp til kapasitetsgrensen. Oppsamleren reduseres når posen er ca 90% full. Gressoppsamleren er dessuten lettere å tømme når den ikke er for full.

### Inspeksjon

Inspiser gressoppsamleren før du starter klippingen. Sjekk om posen har hull, frynser eller er svært slitt.

#### **MERK:**

*Sjekk regelmessig om posen har rifter, hull eller er svært slitt. Skift om nødvendig. Sjekk at den nye posen stemmer overens med spesifikasjonene.*

Dersom gressoppsamleren trengs å byttes ut, kan du fjerne og montere ny oppsamler selv (side 14).

## 5. FØR DU STARTER

### Innsetting av gressoppsamler

1. Løft opp bakre utkasterdekselet (1), grip tak i gressoppsamlerens håndtak (2) og hekk gressoppsamleren (3) fast på klipperdekselet.
2. Frigjør utkasterdekselet for å låse gressoppsamleren riktig på plass.

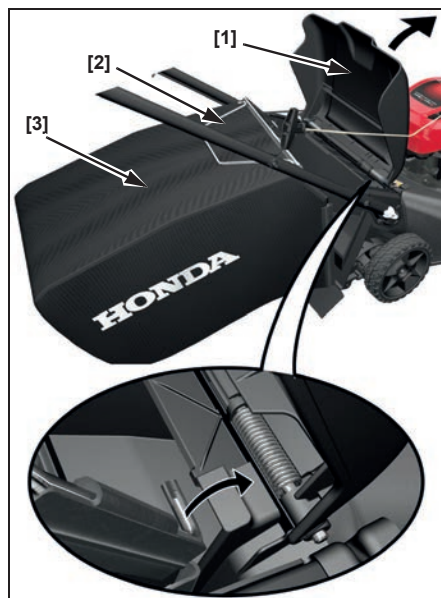

### Uttaking av gressoppsamler

1. Løft opp utkasterdekselet, grip tak i gressoppsamlerens håndtak og ta gressoppsamleren ut.
2. Frigjør utkasterdekselet.
3. Når gressoppsamleren er fri fra utkasterdekselet, kan den løftes ut mellom håndtaket. Eller den tas ut fra bakkanten av gressklipperen under håndtaket.

### Klippehøyde

Sjekk klipperchassiets høydeinnstillinger og kontroller at begge justeringshendlene (1) er stilt i samme høydeinnstilling.

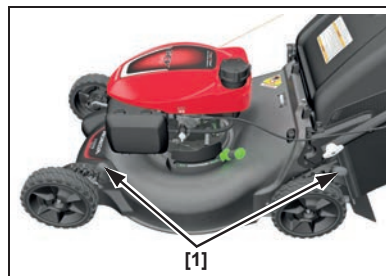

### Klippek kontroll

#### Justeringsspak for klippek kontroll

Klippek kontrollen kan justeres til enten GRESSOPPSAMLING eller i BIOKLIPP-posisjon for å oppnå de ønskede klipperesultatene.

Juster spaken for klippek kontroll til enten gressoppsamling (bioluka helt åpen) eller bioklipp (bioluka helt lukket).

For å justere spaken, løsne låsen ved å dra ut og vekk fra gressklipperen og flytt spaken til ønsket posisjon. Slipp låsen og la den smekke inn i sporet.

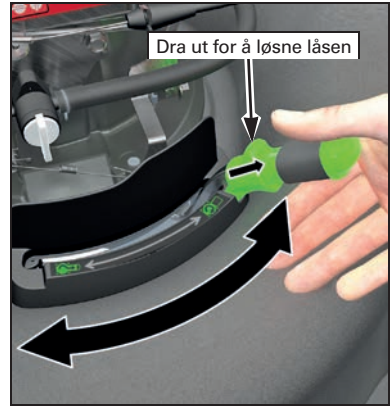

#### Viktig sikkerhetsregel

Stopp alltid motoren og ta hetten av tennpluggen før du løfter utkasterdekselet for å inspisere og rengjøre rundt bioluka. Dette forhindrer kontakt med den roterende kniven og at gjenstander skal bli slynget inn i utkasterområdet.

Normalt vil det samle seg noe gress i utkasteråpningen når klippek kontrollen er i BIOKLIPP-posisjon. For å fjerne dette gresset stenges utkasterbeskyttelsen og klippek kontrollen settes i GRESSOPPSAMLING-posisjon, koble inn kniv-kontrollen og start motoren.

Merker du stor motstand når du beveger justeringsspaken fra side til side, skyldes det at store gressmengder har bygget seg opp på toppen av bioluka.

## 5. FØR DU STARTER

### Bioklipp

Løsne låsen ① og flytt spaken helt over i BIOKLIPP-posisjon ②.

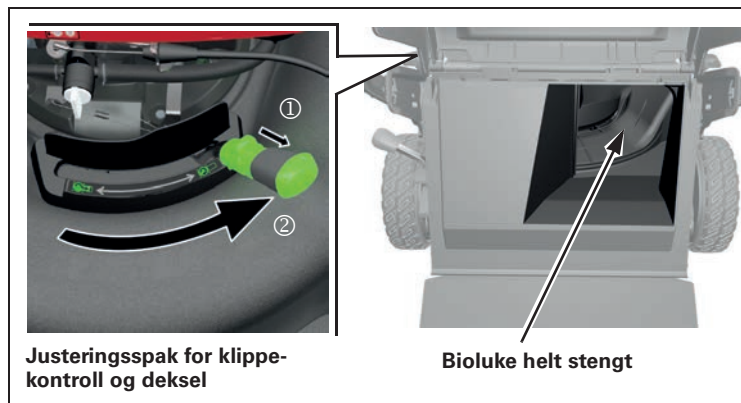

### Gressoppsamling / Bakutkast

Løsne låsen ① og flytt spaken helt over i GRESSOPPSAMLER-posisjon ②.

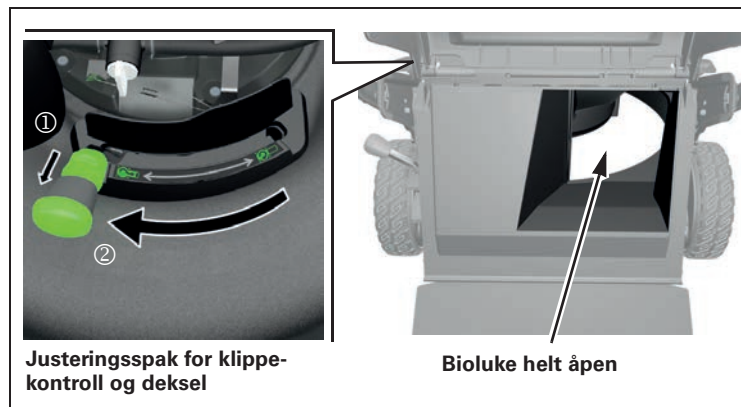

For at gresset skal bli kastet ut bak, tar du av gressoppsamleren og stiller spaken for klippek kontroll i GRESSOPPSAMLER-posisjon.

### **Er du klar for å klippe?**

Pass på at du bruker beskyttende klær. Lange bukser og beskyttelsesbriller kan minske risikoen for skade som følge av flygende gjenstander. Bruk fot-tøy som beskytter føttene og som gjør at du ikke sklir på glatte flater eller i skråninger.

### **Forholdsregler**

Vi ber deg om å lese kapitlene SIKKERHETSREGLER (side 5) og FØR DU STARTER (side 15) før du bruker gressklipperen første gang.

Selv om du har betjent andre gressklippere, er det en fordel å ta seg tid til å bli kjent med hvordan din nye Honda gressklipper fungerer, og øve på et sikkert område til du føler deg trygg på hvordan den skal brukes.

For din egen og andres sikkerhets skyld, unngå å starte eller betjene motoren i et lukket område som for eksempel en garasje. Gressklipperens eksos inneholder giftig karbonmonoksid som kan oppsamles raskt i et lukket område og medføre sykdom eller i verste tilfelle død.

### **Bruksfrekvens**

Dersom gressklipperen ikke blir brukt jevnlig (mer enn 4 uker før neste bruk), se kapittel om lagring av bensin (side 53).

## 5. FØR DU STARTER / 6. BETJENING

---

### Bruk i store høyder

I store høyder blir luft/drivstoffblandingen i forgasseren for fet. Ytelsen vil gå ned, og bensinforbruket øker. En veldig fet blanding vil også sote tennpluggen og gjøre gressklipperen vanskelig å starte.

Ytelsen i store høyder kan forbedres ved å modifisere forgasseren. Hvis du alltid bruker gressklipperen i høyder over 610 meter, bør du få din HONDA fagforhandler til å modifisere forgasseren.

Selv med modifisert forgasser vil motorytelsen gå ned med omtrent 3,5% for hver 300 meter i høydeøkning. Effekten høyden har på motoren vil bli vesentlig større hvis forgasseren ikke blir modifisert.

Når forgasseren har blitt modifisert for å operere i store høyder, vil luft/drivstoffblandingen bli for tynn for bruk i lave høyder. Bruker du gressklipperen i høyder under 610 meter med modifisert forgasser, kan det føre til en overoppheting av motoren og dermed alvorlig motorskade. Sørg derfor for å få modifisert forgasseren tilbake til fabrikkinstillinger hvis du skal bruke gressklipperen i lave høyder.



### Start av motoren

1. Sett bensinkranen i PÅ-stilling.
2. VKEA type:  
Dra hendelen for knivkontroll (1) mot håndtaket og hold den der.

Hendelen må være inntil håndtaket for å få startet motoren.  
Knivene begynner å rotere når hendelen klemmes mot håndtaket og startsnoren dras.



3. VYEA type:  
Sett gasskontrollen (1) til HURTIG stilling.

Dra lett i starthåndtaket til du føler motstand, og dra så hardt. Før startsnoren forsiktig tilbake.

VKEA type: Fortsett å holde hendelen for knivkontroll mot håndtaket; motoren stanser når hendelen slippes opp.



For å sikre enkel start og maksimal ytelse fra Auto Choke-systemet. Begynn klippingen så snart motoren starter og la motoren gå i minst tre minutter før motoren stoppes.

## 6. BETJENING

---

### Stanse motoren

1. VKEA type:  
Frigjør hendelen for knivkontroll (1) for å stoppe motoren og knivrotasjonen.  
  
VYEA type: Frigjør hendelen for knivkontroll (1) for å stoppe knivrotasjonen og deretter sett gasskontrollen i STOPP-stilling.
2. Når gressklipperen ikke er i bruk, sett bensinkranen (3) i AV-stilling.
3. Dersom gressklipperen ikke vil bli brukt i de neste 3 til 4 ukene, anbefaler vi at du kjører forgasseren tom for bensin. Du kan gjøre dette ved å sette bensinkranen i AV-stilling, starte gressklipperen igjen og la den gå til den stopper. Se LAGRING på side 52 for lagring i mer enn 4 uker før neste bruk.

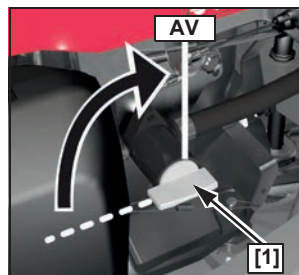

### Regler for sikker gressklipping

For din egen sikkerhet, pass på at alle fire hjul er i bakken til enhver tid, og vær forsiktig så du ikke mister fotfeste og kontroll over gressklipperen. Hold et godt tak rundt håndtaket og gå, aldri løp, med gressklipperen. Vær veldig forsiktig når du beveger deg over ujevnt eller i kupert underlag.

Hvis gressklipperen kjører seg fast, ikke spark eller skyv gressklipperen med beinet. Bruk håndtaket for å håndtere gressklipperen.



#### **FARE**

**Rotorkniven er skarp og roterer i høy hastighet.**

**En roterende kniv kan medføre alvorlige kuttskader og amputere fingre og tær.**

- **Bruk beskyttende føttøy.**
- **Hold hendene og føttene vekk fra klippechassiet når motoren går.**
- **Stans motoren helt før du inspiserer eller utfører justeringer og vedlikehold på gressklipperen.**

### Skråninger

Kjør alltid på tvers av skråninger, ikke opp og ned. Unngå bratte skråninger (mer enn 20°), og vær forsiktig når du skifter retning. Å bevege seg i en skråning når gresset er fuktig eller vått kan føre til at du sklir, faller, og mister kontroll over gressklipperen.

### Hindringer

Bruk siden på gressklipperen til å klippe tett inntil hindringer, som gjerder og vegger.



Slipp Smart Drive hendelen for å stanse fremdriften når du klipper rundt trær og andre hindringer. Skyv gressklipperen rundt hindringer for å sikre maksimal kontroll. Vær forsiktig når du beveger deg over hindringer som er lagt ned i plenen, som sprinkleranlegg, brosteiner, kanter osv. Unngå alt som stikker opp over overflaten på plenen.

Hvis kniven treffer noe, eller hvis gressklipperen begynner å vibrere unormalt, stans motoren umiddelbart og sjekk om det har oppstått en skade. Har kniven truffet et fremmedlegeme kan den være skadd, veivakselen mulig bøyd, og klippechassiet eller komponenter ødelagt eller fått alvorlige skader. Vibrasjoner er vanligvis en indikasjon på alvorlige problemer.

### ADVARSEL

**Slitt, sprukket eller skadd rotorkniv kan bryte i stykker, og deler av kniven kan bli til farlige prosjektiler.**

**Flygende gjenstander kan medføre alvorlige skader.**

**Inspiser kniven jevnlig, og bruk ikke gressklipperen hvis kniven er slitt eller skadd.**

Garantien dekker ikke deler som ødelegges som følge av uhell eller kollisjon.

### Grus og løse gjenstander

Grus, løse steiner og andre gjenstander kan bli plukket opp av gressklipperen og kastes mange meter med nok kraft til å forårsake alvorlig personskade og/eller skade på eiendom. Den beste metoden for å unngå potensiell skade fra flygende gjenstander er å slippe motorbremsen for å stoppe knivrotasjonen før gressklipperen når områder med grus, løse steiner eller andre løse gjenstander.

## 6. BETJENING

---

### Klipperåd

#### Når skal plenen klippes?

De fleste gresstyper bør klippes når de har grodd 12-25 mm over anbefalt høyde.

Bruker du bioklipp metoden må du klippe oftere enn om du bruker gress oppsamler. For best mulig bioklipp-resultat kan det være nødvendig å klippe plenen to ganger i uken under vekstperioden.

#### Klippehøyde

Spør din gartner eller et lokalt gartneri for anbefalinger om klippehøyde og råd om vekstvilkår og hvilken type gress som passer best i ditt område.

Hvis du ser nøye etter, vil du se at de fleste gresstyper har stammer og blader. Hvis du klipper av bladene, skallerer du plenen. La gresset få mulighet til å komme seg etter hver gressklipping. Gressklipperen vil gjøre jobben bedre, og plenen din vil se penere ut.



LANGT NOK



FOR KORT

Hvis gresset blir for høyt, klipp det én gang på øverste høydejustering og igjen om 2-3 dager. Klipp ikke av mer enn en tredjedel av total gresshøyde i én omgang, ellers kan det utvikle seg brune flekker på plenen.

Justeringer av klippehøyde er forklart i kapittelet FØR DU STARTER (side 28).

#### Klippebredde

For å få en jevn overflate på plenen, bør du overlappe hvert klippeskår med et par centimeter. Hvis gresset er veldig høyt eller tykt bør du overlappe noe mer.

#### Knivhastighet

Rotorkniven roterer veldig raskt for å klippe optimalt. Ha alltid gasskontrollen på HURTIG-stillingen og kjør motoren på maksimalt antall omdreininger.

Hvis motorhastigheten faller, kan det bety at motoren blir overbelastet ved at kniven prøver å klippe for mye gress. Klipp et smalere skår, beveg gressklipperen saktere fremover, eller juster opp klippehøyden.

### **Betydningen av skarp rotorkniv**

En skarp kniv klipper jevnt. En sløv kniv river i gresset og etterlater opprevne topper som blir brune. Når kniven ikke klipper jevnt lenger, sørg for å slipe eller bytte den ut.

### **Tørt gress**

Er bakken for tørr, vil det støve når du klipper. I tillegg til å medføre ubehag, kan for mye støv føre til at luftfilteret til forgasseren blir tett.

Hvis støv er et problem, vann plenen før du klipper. Klipp plenen når gresset er tørt å ta på, men jorden er fuktig.

### **Vått gress**

Vått gress er glatt og kan medføre at du mister fotfeste. I tillegg kan vått gress tette klippechassiet og samle seg i hauger på plenen. Vent alltid til at vått gress tørker før du klipper.

### **Løvavfall**

Gressklipperen kan også brukes til å samle opp løv. Er det store løvmengder som skal samles opp - og plenen ikke skal klippes, settes høydejusteringen slik at fronten på gressklipperen er satt en eller to posisjoner høyere enn bak.

Hvis du vil bioklippe løvavfall inn i plenen din, må ikke løvlaget bli for tykt før du starter. Det beste bioklipp-resultatet får du når gresset stikker opp over løvet. På områder der løvet dekker gresset helt, vil det være en fordel å rake vekk noe av løvet før du klipper eller bruk gressoppsamleren. Sett klippe-kontrollen i gressoppsamler-stilling.

## 6. BETJENING

### Gjenstoppet klipperdeksel

Før du rensker et gjenstoppet klipperdeksel, stans motoren og sett bensinkranen på AV-posisjonen. Ta pluggetten av tennpluggen og velt klipperen mot høyre så luftfilteret står opp.

Rens undersiden av det gjenstoppede klippechassiet med en pinne, aldri med hendene.

### Klippemønster

Din HONDA gressklipper vil arbeide mest effektivt hvis du bruker mønsteret under i så stor grad som mulig. Klippechassiet, utkaster design og retningen rotorkniven roterer fører til at dette klippemønsteret gir best resultat.

### Bioklipp

Her bruker du et mønster som går mot klokka når klippekontrollen står i full bioklipp-stilling.

Hvis plenen har uregelmessig form, eller mange hindringer, del opp plenen i seksjoner der du kan bruke mønster som går mot klokka.

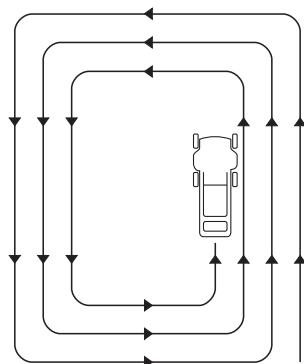

**Bioklippmønster**

### Med gressoppsamler

Her bruker du et mønster som går med klokka. Dette resulterer i best klipperesultat og etterlater minst gressrester på plenen.

### Med bakutkast

Ta ut gressoppsamleren og lukk utkasterdekslet. Juster klippekontrollen til ønsket stilling og begynn å klippe i et mønster som går med klokka. Hvis plenen har uregelmessig form, eller mange hindringer, del opp plenen i seksjoner.

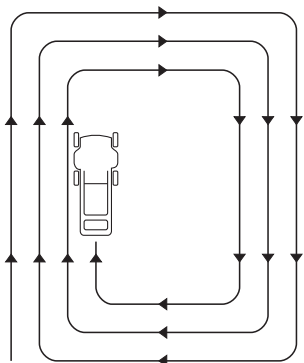

**Med gressoppsamler eller bakutkast**

### Betydningen av skikkelig vedlikehold

Regelmessig og skikkelig vedlikehold er vesentlig for sikker, økonomisk og problemfri bruk av gressklipperen din. Samtidig som luftforurensningen reduseres.

For å hjelpe deg med å ta vare på gressklipperen, finner du på følgende sider et vedlikeholdsskjema, rutiner for inspeksjonsprosedyrer og enkle vedlikeholdsoppgaver som kan utføres med vanlig håndverktøy. Andre og mer kompliserte reparasjoner som krever spesialverktøy, lønner det seg å overlate til din Honda fagforhandler eller andre med nødvendig kompetanse.

Vedlikeholdsskjemaet er basert på normale bruksforhold. Hvis du bruker utstyret under tøffere forhold, f.eks. med tyngre belastning over tid, mye støv, høy temperatur eller fuktighet, bør du kontakte din Honda fagforhandler for anbefalinger for individuelt tilpasset serviceprogram.

Husk - det er din Honda fagforhandler som kjenner gressklipperen din best og har det rette spesialverktøyet for å reparere og vedlikeholde den.

Sørg for best mulig kvalitet og pålitelighet - bruk kun originale Honda-deler når du reparerer eller foretar utskiftninger.

### **ADVARSEL**

**Slurvete vedlikehold eller unnlattelse av å utbedre et problem, kan føre til funksjonsfeil som igjen kan resultere i personskader og i verste fall - død.**

**Følg alltid anbefalinger og skjemaer for inspeksjon og vedlikehold som er spesifisert i denne instruksjonsboken.**

### Sikkerhet

De viktigste forholdsreglene er beskrevet i denne boken. Det er imidlertid ikke mulig å advare mot alle farer som kan oppstå under vedlikeholdsarbeidet, bare du selv kan avgjøre om det er trygt å utføre den enkelte oppgave.

### **ADVARSEL**

**Å ikke følge sikkerhetsreglene og vedlikeholdsinstruksjonene kan føre til at du blir alvorlig skadet eller i verste fall med døden til følge.**

**Følg alltid regler og prosedyrer slik de står i instruksjonsboken.**

## 7. VEDLIKEHOLD

---

### Regler for trygt vedlikeholdsarbeid

- Stopp motoren før du begynner vedlikeholdsarbeid eller reparasjoner, det vil eliminere en lang rekke mulige faresituasjoner:
  - **Eksosforgiftning (karbonmonoksid)**  
Sørg for skikkelig ventilasjon der hvor du arbeider med motoren.
  - **Brannså fra varme deler**  
La motor og eksosanlegg få avkjøle seg før de berøres.
  - **Skader fra bevegelige deler**  
Kjør ikke motoren hvis ikke instruksjonen forlanger det.
- Les instruksjonen før du starter. Ha nødvendig verktøy og kompetanse.
- Reduser faren for brann/eksplosjon, vær forsiktig i omgangen med bensin. Bruk ikke-brennbare væsker, aldri bensin, for å rengjøre deler. Unngå sigaretter, glør og åpen ild der du jobber med deler som har med bensin å gjøre.



### Vedlikeholdsskjema

Vedlikeholdet utføres i intervallene oppgitt i måneder eller brukstimer etter hva som inntreffer først.

Serviceintervall	Del	Side
Før all bruk	Sjekk gressoppsamleren Sjekk kniven Sjekk knivkontrollen Sjekk oljenivå Sjekk luftfilteret Sjekk bakplaten Sjekk knivboltene	side 28 side 21 side 16 side 22 side 26 side 26 side 50
Første måned eller 5 brukstimer	Skift motorolje	side 42
Etter første 25 brukstimer	Rengjør luftfilteretelementet <sup>1</sup> Juster Smart Drive vaier <sup>2</sup> Juster Roto Stop vaier (VYEA) <sup>2</sup> Juster gassvaieren (VYEA) <sup>2</sup>	side 44
Etter 6 måneder eller 50. brukstime	Skift motorolje <sup>1</sup> Rengjør luftfilteretelementet <sup>1</sup> Juster Smart Drive vaier <sup>2</sup>	side 42 side 44
Hvert år eller hver 100. brukstime	Som 6 måneder over pluss: Sjekk/juster tennpluggen Rengjør gnistfangeren <sup>3</sup> (hvis utstyrt) Sjekk knivkontrollen Smør tannhjulsdrev <sup>2</sup> Juster ventilklingen <sup>2</sup> Juster Roto Stop vaier (VYEA) <sup>2</sup> Juster gassvaieren (VYEA) <sup>2</sup> Rengjør bensintank <sup>2</sup>	side 45 side 46 side 16
2. hvert år eller hver 150. brukstime	Som årlig over pluss: Skift luftfilteret Skift tennpluggen Juster Smart Drive vaier <sup>2</sup> Sjekk/smør foringen på bakhjul <sup>2</sup>	side 44 side 45
2. hvert år	Sjekk bensinledning, skift hvis nødvendig <sup>2</sup>	

1. Vedlikehold oftere når du benytter gressklipperen i støvete områder.
2. Disse oppgavene bør utføres av en HONDA fagforhandler hvis du ikke har nødvendig kompetanse eller spesialverktøy. Se HONDA verkstedmanual for fremgangsmåte.
3. I Europa og i andre land der direktiv 2006/42/EC gjør seg gjeldende, må denne rensingen utføres av din fagforhandler.

Følges ikke timeplanen for vedlikehold kan dette føre til feil som ikke dekkes av garantien eller reduksjon i ytelse og utslippsfunksjon.

## 7. VEDLIKEHOLD

### Vedlikehold av motor

#### Oljeskift

Tapp oljen mens motoren er varm. Varm motorolje tømmes raskt og fullstendig.

1. Sett bensinkranen til AV-stilling for å redusere muligheten for bensinlekkasje (side xx).
2. Tørk av området rundt oljepåfyllingsstussen før du skrur av oljelukk/peilestav.
3. Plasser et egnet fat ved siden av gressklipperen for å fange opp den brukte oljen. Velt gressklipperen over på høyre side. Den brukte motoroljen tappes ut av påfyllingsstussen. La all olje få tid til å renne ut.

Kvitt deg med brukt motorolje og tom emballasje på en måte som tar vare på miljøet. Vi anbefaler at du tar den i en forseglet kanne og bringer den til din lokale servicestasjon for resirkulering. Kast den ikke i søppelkassen, tøm den heller ikke ut på bakken.



4. Fyll på anbefalt mengde olje (se side 15). Ikke overfyll. Mål oljenivået som vist.  
**Etterfyllingsmengde: 0,35 - 0,4 liter**



5. Etter oljeskift og før du starter motoren, peiler du oljenivået med gressklipperen parkert på et plant underlag.
- Skru av oljelokk med peilestav (1).
  - Tørk av peilepinnen.
  - Sett peilestaven ned i påfyllingsstussen uten å skru lokket på. Ta ut peilestaven igjen og sjekk oljenivået som er avsatt på den.
  - Hvis oljenivået er under det nederste merket [3], fyll på olje opp til det øverste nivåmerket [2]. Ikke overfyll. Hvis motoren overfylles, kan overskuddsoljen renne inn i luftfilterhuset og filterelementet.

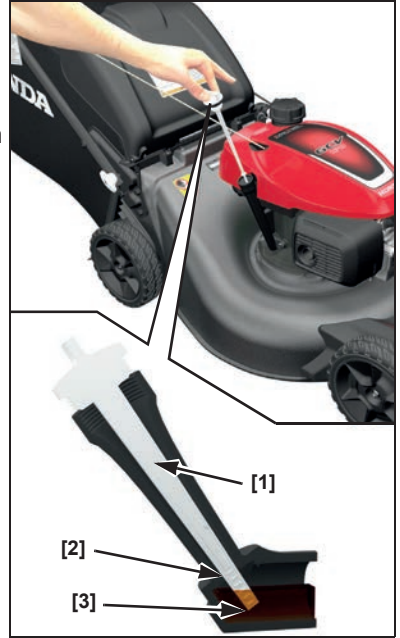

**MERK:**

*Kjører du motoren med for lavt oljenivå kan det forårsake motorskade.*

- Skru oljelokk med peilestav forsvarlig på plass.

## 7. VEDLIKEHOLD

### Vedlikehold luftfilter

Et skittent luftfilter hindrer lufttilgangen til forgasseren og reduserer motorens yteevne og motorslitasje. Et godt vedlikeholdt luftfilter vil forhindre at det kommer smuss inn i motoren. Smuss som trenger inn i forgasseren kan forårsake tidlig motorslitasje. Det kan forårsake start- eller driftsproblemer. Vi anbefaler at du alltid bruker originalluftfilter fra Honda som er spesifisert for motoren og fungerer som det skal. Bruker du gressklipperen i spesielt støvete miljø, må luftfilteret vedlikeholdes oftere enn det som er oppgitt i VEDLIKEHOLDSSKJEMAET.

#### **MERK:**

*Å bruke motoren uten luftfilter, eller med et skadet filter, vil gjøre at skitt kommer inn i motoren og forårsake betydelig slitasje på motoren. Denne typen skade er ikke dekket av garantien.*

1. Trykk ned på festene (1) til luftfilterdekselet, og fjern så luftfilterdekselet (2).
2. Ta ut filterelementet (3) fra luftfilterhuset (4).
3. Sjekk filteret, og skift det ut hvis det er skadet.
4. Rens filteret ved å banke det lett mot en hard overflate, eller blås trykkluft (trykket må ikke overstige 207 kPa) gjennom filteret fra innsiden. Børst aldri skitten av, det vil bare presse skitten inn i filterfiberne.
5. Tørk skitten av luftfilterhusets innside og deksel med en fuktig fille. Vær forsiktig så du ikke får skitt inn i kanalen som fører til forgasseren.
6. Sett på plass filteret og dekslet.

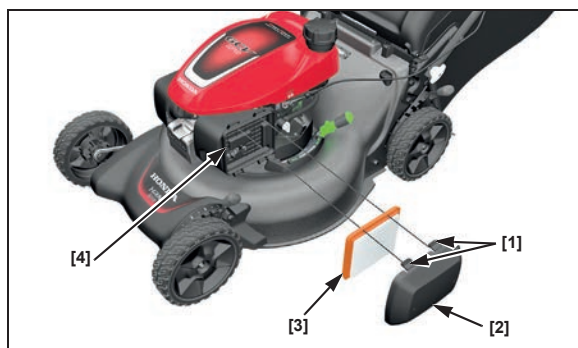

### Vedlikehold tennplugg

Anbefalt tennplugg: NKG – BPR5ES

#### MERK:

*Bruk av feil tennplugg kan føre til motorskade.*

Tennpluggen [1] må ha riktig åpning og være uten avleiringer for å virke maksimalt.

1. Ta pluggetten (2) av tennpluggen og rengjør området rundt.
2. Skru ut tennpluggen med en pluggnøkkel.
3. Sjekk tennpluggen. Skift den ut hvis elektrodene er slitt eller isolasjonen sprukken eller skaller av. Rengjør tennpluggen med stålbørste hvis den skal brukes om igjen.
4. Kontroller elektrodeavstanden med bladmå. Avstanden skal være 0,7-0,8 mm. Korrigjer avstanden, hvis nødvendig, ved å forsiktig bøye elektrodesiden.
5. Sett tennpluggen inn igjen – skru den først inn så langt du kan for hånd for å unngå at den går over gjenger.
6. Etterstram pluggen med pluggnøkkelen. Sørg for at pakningen får riktig press:  
**Gammel plugg:** Skru 1/8 - 1/4 tørn med pluggnøkkel etter at pluggen er satt inn for hånd.  
**Ny plugg:** 1/2 tørn med pluggnøkkel etter at pluggen er satt inn for hånd.

**TORQUE: 20 N•m**

#### MERK:

*En løs tennplugg kan overopphete motoren og skade den. Strammes pluggen for hardt, kan gjengene i sylinderhodet bli skadet.*

7. Sett pluggetten på tennpluggen igjen.

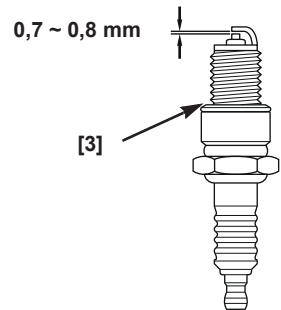
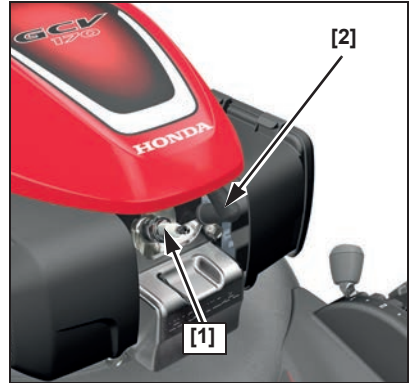

## 7. VEDLIKEHOLD

### Vedlikehold av gnistfanger

I Europa og andre land der direktiv 2006/42/EC gjør seg gjeldende, må denne rensingen utføres av en godkjent mekaniker.

Gnistfangeren må vedlikeholdes hver 100. time for å sikre at den virker som den skal.

1. La motoren avkjøles.
2. Løsne de to klipsene (6) på det røde toppdekselet på eksosanleggets side av motoren og løft av det røde toppdekselet. Nå vil du se den øverste skruen til eksosanlegget.
3. Fjern de 3 skruene (1) fra eksosanleggets deksel (2) ved å bruke en 10 mm skrutrekker.
4. Fjern dekslet (2) fra eksosanlegget.
5. Fjern skruen (4).
6. Fjern gnistfangeren (3) fra eksosanlegget (5).
7. Sjekk for sotrester på gnistfangeren og eksosrøret. Børst sotrester vekk. Vær forsiktig så du ikke skader overflaten på gnistfangeren.
8. Sett gnistfangeren tilbake i eksosanlegget.
9. Sett inn dekslet til eksosanlegget, stram de tre boltene forsvarlig og sett på plass det røde toppdekselet.

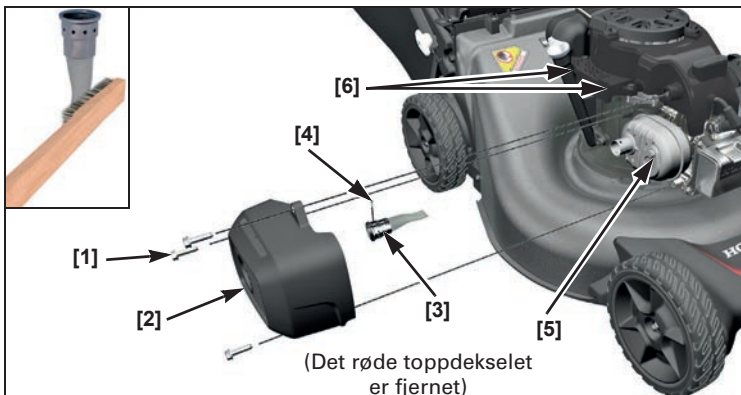

### Demontering og montering av rotorknivene

Hvis du skal demontere rotorknivene for sliping eller utskifting, trenger du en momentnøkkel når du skal montere knivene på plass igjen. Bruk solide arbeidshansker for å beskytte hendene.

**SLIPING AV ROTORKNIVENE:** For å unngå at knivene svekkes, forårsake ubalanse eller dårlig klippeevne, bør knivene kun slipes av profesjonelle, som din lokale HONDA-forhandler.

**UTSKIFTING AV ROTORKNIVENE:** Bruk kun originale HONDA-kniver.

### Demontering av rotorknivene

1. Sett bensinkranen i AV-stilling og ta pluggetten av tennpluggen.
2. Sett gressklipperen på skrå mot høyre med bensinlokket opp. Dette vil forhindre bensinlekkasje og at gressklipperen blir vanskelig å starte på grunn av motorolje i forgasser/ luftfilter.
3. Bruk en 14 mm pipenøkkel og fjern de to knivboltene (1) og spesialskivene (2). Bruk tykke arbeidshansker og hold rotorknivene (3) med hånden for å forhindre at de snur seg når du fjerner boltene. Ta deretter av knivene.
4. Inspiser knivholderen (VKEA) eller Roto-Stop-enheten (VYEA) (4) og knivenes monteringsoverflater for eventuell skade. Dersom en skade blir oppdaget eller om knivene har truffet noen harde gjenstander, må de skadede delene skiftes ut.

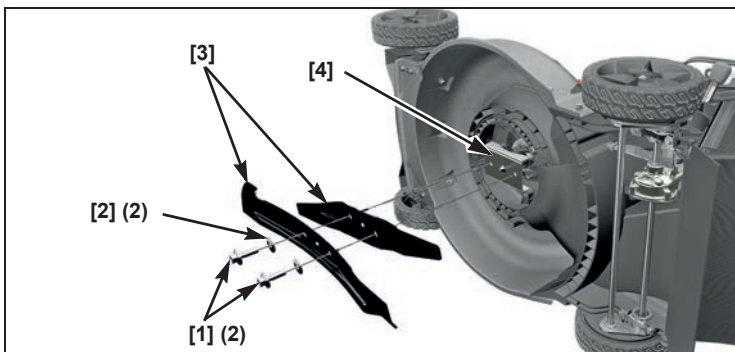

## 7. VEDLIKEHOLD

---

### Montering av rotorknivene

1. Rengjør og fjern skitt og gress rundt knivenes monteringsområde.
2. Sett begge knivene [3] på plass ved hjelp av de to knivboltene (1) og spesialskivene (2) som vist på illustrasjonen. Pass på at spesialskivene plasseres med den konkave siden inn mot knivene og den konvekse siden mot bolthodene.

#### **⚠ ADVARSEL**

Bruker du gressklipperen med kun en kniv, blir resultatet en løstsittende kniv som kan bli kastet ut og føre til alvorlige personskader. Monter alltid knivene som et sett.

#### **⚠ ADVARSEL**

Dersom rotorknivene ikke dras til ordentlig kan knivene løsne og slynges ut fra gressklipperen.

Dersom knivene slynges ut fra gressklipperen kan de forårsake alvorlig skade eller i verste fall død.

Kontroller at knivene er dratt forsvarlig til.

Knivenes bolter og skiver er spesielt laget for dette bruket. Bruk kun Honda original deler dersom bolter og skiver skal skiftes ut.

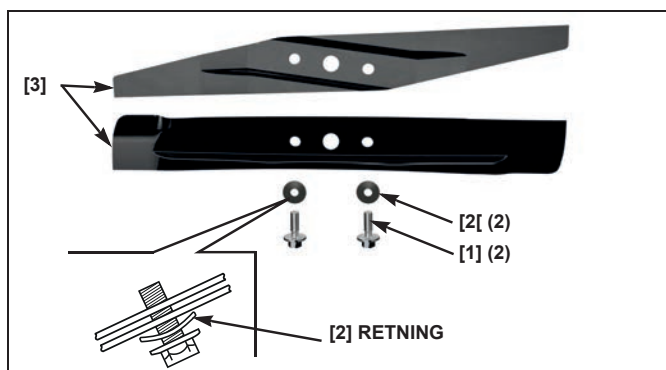



3. Stram boltene til med momentnøkkelen [7]. Bruk tykke arbeids-hansker (8) og hold rotorknivene med hånden for å forhindre at de snur seg når du strammer boltene.

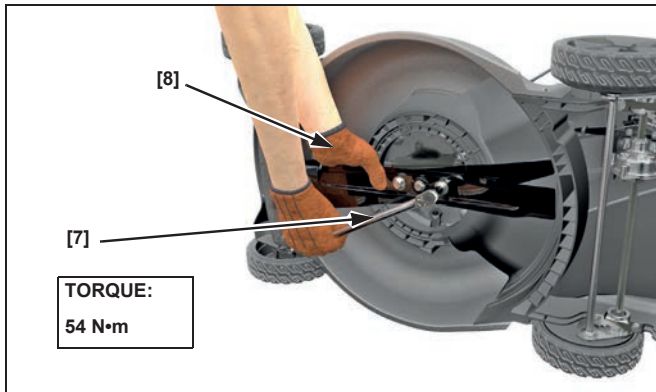

### Rotorknivenes strammemoment: 54 N•m

Hvis du ikke har en momentnøkkel, få en autorisert HONDA fagforhandler til å stramme boltene før du bruker gressklipperen. Er boltene strammet for hardt, kan de knekke. Er knivboltene ikke strammet hardt nok, kan de løsne og skru seg ut. I begge tilfeller er det mulig at knivene løsner og kastes ut når du klipper gresset.

## 7. VEDLIKEHOLD

---

### Kontroll av knivboltene

Kontroller knivboltene om de er løse eller har tegn til slitasje. Hvis de er skadet, må de skiftes ut.

Hvis de er løse, bruk en momentnøkkel til å stramme knivboltene nøyaktig til riktig moment. Hvis du ikke har en momentnøkkel, kontakt en autorisert HONDA fagforhandler for å få boltene erstattet eller strammet.

Bruk kun Honda knivbolter og spesialskiver, da de er spesielt designet for dette formålet. Reservedelsnummer finner du på side 56.

**Sjekk skiver og bolthodene om de løse eller skadet.**

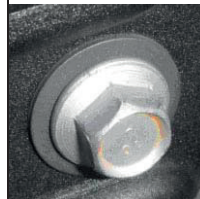

### Rengjøring og utskifting av gressoppsamleren

#### Rengjøring

Vask gressoppsamleren med hageslangen og la den bli helt tørr før du tar den i bruk. Er posen våt, blir den fort tilstoppet.

#### Utskifting

En utslitt eller ødelagt gresspose skiftes ut med en original Honda pose.

### Sjekk knivkontrollen (VKEA type)

Start motoren utendørs. Frigjør hendelen for knivkontroll, nå skal motoren stanse umiddelbart. Gjør den ikke det, må du ta gressklipperen med til din Honda fagforhandler for reparasjon.

### Før opplasting

Hvis motoren nylig er kjørt, må du la den få kjøle seg ned i minst 15 minutter før gressklipperen lastes opp på et transportkjøretøy. En varm motor og eksosanlegg kan brenne deg og antenne visse materialer.

Sett bensinkranen (1) i AV-stilling. Dette hindrer at forgasseren oversvømmes og reduserer faren for bensinlekkasje.

### På- og avlesing

Plasser gressklipperen med alle fire hjulene stående på lasteplanet. Sikre maskinen med remmer og blokker hjulene. Hold festemidlene klar av kontrollhendler, justeringshendler, ledninger og forgasseren.

#### **MERK:**

*For ikke å miste kontroll over eller skade gressklipperen, unngå å bruke fremdriftssystemet når du går opp eller ned en lasterampe..*

1. Sett bensinkranen i AV-stilling.
2. Bruk en passende lasterampe. Juster lasterampen så den har en vinkel på mindre enn 15°. Hvis du ikke har en lasterampe tilgjengelig, bør to mennesker løfte gressklipperen sammen av og på transportkjøretøyet for å holde gressklipperen plan.

## 9. LAGRING

---

Riktig lagring er vesentlig for gressklipperens levetid, og for at den skal fungere problemfritt. De følgende stegene vil bidra til å beskytte gressklipperen mot rust samt at den skal bli lettere å starte når du tar den i bruk igjen.

### Rengjøring

#### Motor

Vask motoren for hånd, og vær forsiktig så du ikke får vann inn i luftfilteret.

#### MERK:

*Bruker du hageslange eller høytrykksspyler, risikerer du at vann trenger inn i luftfilteret. Vann i luftfilteret vil gjøre elementet vått, samtidig som fuktighet kan trenge inn i forgasser og motor og forårsake skade.*

*Kommer vann i kontakt med en varm motor, risikerer du skader. Har du nylig kjørt motoren, må du la den få kjøle seg ned i minst en halv time før du vasker.*

#### Klipperdekselet

Før du vasker undersiden av klipperdekselet, må du la motoren kjøle ned og pass på at bensinkranen er satt i AV-stilling. Ta ut pluggetten fra tennpluggen. Velt gressklipperen over på høyre side slik at bensinlokket vender opp. Dette bidrar til å forhindre bensinlekkasje og vanskelig start som følge av over-svømmet forgasser. Bruk solide hansker som beskyttelse mot knivene.

Vask gressklipperen inkludert undersiden av klipperdekselet

Bruker du hageslange eller høytrykksspyler, må du unngå å få vann inn i betjeningshendler eller ledninger. Unngå også området rundt luftfilteret og eksosåpningen.

#### Gressoppsamler

Ta gressoppsamleren ut av gressklipperen og vask den med hageslange eller høytrykksspyler. La posen bli helt tørr før du setter den til lagring.

2. Tørk av alle tilgjengelige overflater etter at gressklipperen er vasket.
3. Sett gressklipperen i oppreist stilling, still spaken for klippek kontroll i GRESSOPPSAMLER-posisjon og start motoren utendørs. La den nå normal arbeidstemperatur for at alle vannrester på motoren skal fordampe.
4. Stans motoren og la den bli avkjølt.
5. Når gressklipperen er ren og tørr, har du anledningen til å reparere eventuelle lakkskader. Beskytt alle flater som kan ruste med en tynn oljefilm.

### Bensin

#### MERK:

*Avhengig av hvor du benytter deg av gressklipperen kan bensinsammensetninger brytes ned og oksidere raskt. Bensinnedbrytning og -oksidering kan skje på så lite som 30 dager og kan medføre skade på forgasseren og/eller drivstoffsystemet. Vennligst ta kontakt med din Honda fagforhandler om råd vedrørende lagring i ditt område.*

Bensin oksyderer og brytes ned over tid. Gammel bensin gjør motoren vanskelig å starte og etterlater gummiavleiringer som tetter bensinsystemet. Hvis bensinen brytes ned under lagring, risikerer du at forgasseren og andre deler i drivstoffsystemet må repareres eller skiftes ut.

Hvor lenge bensinen kan bli værende i bensintanken og forgasseren uten å forårsake problemer for systemet vil variere med faktorer som bensinblanding, lagringstemperaturer, og hvorvidt tanken er helt eller delvis fylt. Luften i en delvis fylt tank bidrar til nedbrytning av bensinen. Veldig varmt lagringslokale øker nedbrytningen. Nedbrytning av bensinen kan forekomme på noen få måneder, eller enda mindre hvis bensinen ikke var ny da du fylte tanken.

Hvis du oppbevarer en kanne med bensin for etterfylling, pass på at den inneholder ny bensin.

Hvis det vil ta mer enn 3 måneder før du bruker bensinen som er lagret på kanne, anbefaler vi bruk av bensinstabilisator.

#### Korttidslagring (30-90 dager)

Dersom gressklipperen ikke blir brukt på 30-90 dager, anbefales følgende for å forhindre problemer relatert til bensin:

1. Tilsett bensinstabilisator – følg produsentens anvisninger. Fyll bensintanken helt opp når du bruker bensinstabilisator. Hvis du ikke fyller tanken helt, vil luften i tanken øke nedbrytningshastigheten på bensinen under lagring.  
Alle stabilisatorer har en holdbarhetstid og effekten blir dårligere med tiden. Bensinstabilisator kan ikke rekonstituere gammel bensin.
2. La motoren gå utendørs i 10 minutter etter at du har tilsatt bensinstabilisator for å være sikker på at den behandlede bensinen har erstattet den ubehandlede bensinen i forgasseren.
3. Stans motoren og sett bensinkranen i AV-stilling.
4. Start motoren og la den gå til den stopper på grunn av bensinmangel. Dette bør bare ta 3 minutter.

## 9. LAGRING

---

### Langtidslagring (lengere enn 90 dager)

Start motoren og la den gå lenge nok til at den bruker opp all bensin i hele systemet (inkludert bensintanken). La ikke bensin være på gressklipperen i mer enn 90 dager hvis den ikke er i bruk.

Garantien dekker ikke skade på drivstoffsystemet eller redusert ytelse som følge av mangelfull lagringsforberedelse.

### Motorolje

Skift motoroljen (side 42).

### Motorsylinder

Hvis gressklipperen skal lagres i mer enn tre måneder: Fjern pluggetten og skru ut tennpluggen. Hell 1-2 spiseskjeer med ren motorolje i sylindern (1). Dra i startsnoren flere ganger for å fordele olje i sylindern. Sett tennpluggen på plass.

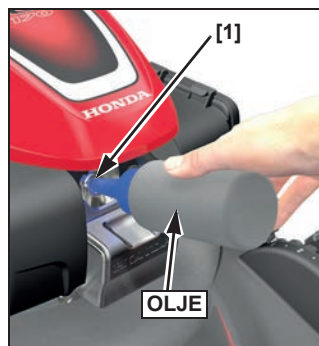

Dra forsiktig i startsnoren til du kjenner motstand, og før startsnoren forsiktig tilbake. Ventilene er nå i stengt posisjon og vil hindre at luft og fuktighet kommer inn i sylindern.

### Regler for lagring

Siden gressklipperen lagres med bensin i bensintanken, er det viktig å redusere faren for antenning av bensinavgass. Lagre gressklipperen i et rom med god ventilasjon og langt unna utstyr som kan skape åpen flamme eller gnister, som for eksempel en ovn, varmtvannsbereder eller tørketrommel. Unngå også motorer som skaper gnister, og bruk ikke elektrisk verktøy nær gressklipperen.

Hvis mulig, unngå å lagre gressklipperen i områder med høy luftfuktighet, da dette medfører rust og generell nedbrytning.

Plasser gressklipperen på en plan, stødig overflate. Står den på skrå kan det medføre bensin- eller oljelekkasje. Håndtaket kan felles ned under lagring (se neste side).

Når motoren og eksosanlegget er avkjølt, dekk over gressklipperen for å unngå å få støv i systemet. En varm motor eller et varmt eksosanlegg kan antenne eller smelte visse materialer. Bruk ikke plastpresenning for å holde støv unna. Et dekke som ikke er porøst vil fange fuktighet inne og føre til rust og generell nedbrytning.

### Sammenfolding av håndtaket

1. Ta av gressoppsamleren. Du kan plassere den på toppen av motoren, med poseåpningen vendt mot fronten.
2. Støtt og hold i håndtaket.
3. Vri håndtakets låsemuttere ① til ulåst posisjon og senk forsiktig håndtaket fremover ② til lagringsposisjon.

#### MERK:

Pass på at ikke vaierne ③ blir komprimeret når du beveger håndtaket fremover til lagringsposisjon. Vaierne eller motorstyringssystemet kan bli skadet.

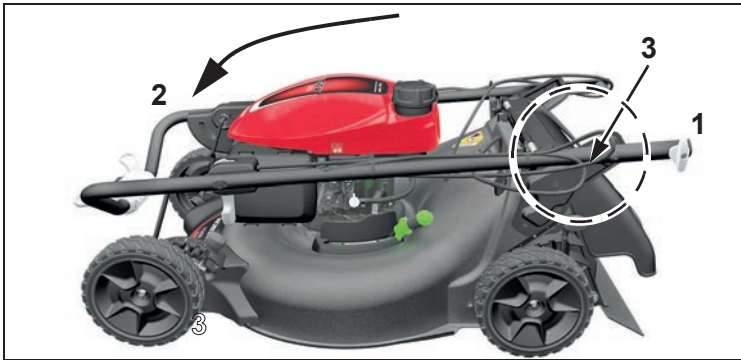

### Ut fra lager

Sjekk gressklipperen som beskrevet under kapittelet FØR DU STARTER. Hvis du satte sylindere inn med olje før lagring, vil motoren ryke en stund etter oppstart. Dette er helt normalt.

## 10. DELER

---

### Ramme- og serienummer

Noter ramme-/serienummer under. Du trenger disse når du skal bestille deler, eller når du har tekniske spørsmål eller spørsmål vedrørende garanti.

Rammenummer: \_\_\_\_\_

Serienummer: \_\_\_\_\_

Kjøpsdato: \_\_\_\_\_

### Deler

Del	Delenummer	Merknader
Luftfilter	17211-Z8B-901	Papir
Tennplugg	98079-55846	NKG BPR5ES
Rotorkniver	72511-VR8-M00 (nedre) 72531-VR8-M00 (øvre)	Bruk alltid begge knivene som ett sett
Bolter til rotorkniv (2)	90105-960-710	2 stk kreves, 10 x 20 mm
Spesialskive til bolter (2)	90502-VG3-000	2 stk kreves
Hjul/Dekk	44710-VR8-N00	Fremme
	42710-VR8-N00	Bak



## Feilsøking

### Motoren vil ikke starte

Mulig grunn	Utbedring
Bensinkran i AV-stilling	Sett bensinkranen i PÅ-stilling (se side 16)
Tom for bensin	Fyll på bensin (se side 24)
Gasskontrollen i feil stilling (VYEA type)	Flytt hendelen for gasskontroll i HURTIG-stilling (side 18)
Dårlig bensin; gressklipperen lagret med bensin i forgasser, eller fylt med dårlig bensin	Etterfyll med fersk bensin (se side 24).
Tennpluggen virker ikke, har mye avleiringer eller feil elektrodeavstand	Sjekk avstand eller skift til ny tennplugg (se side 45)
Tennpluggen er våt (oversvømt motor)	Tørk av og monter tennpluggen.
Bensinfilter tett, forgasser fungerer ikke som den skal, ikke gnist på tennplugg, ventilene sitter fast, osv.	Ta gressklipperen til en autorisert HONDA fagforhandler eller konsulter verkstedmanualen.

### Tap av motorkraft

Mulig grunn	Utbedring
Gresset er for høyt	Hev klippehøyden (se side 18), klipp med et smalere klippeskår, klipp saktere eller klipp oftere.
Gasskontrollen er ikke satt til HURTIG (VYEA type)	Flytt hendelen for gasskontroll i HURTIG-stilling (side 18)
Klipperchassiet er tett	Rens klipperchassiet (se side 38).
Luftfilteret er tett	Rens eller skift luftfilteret (se side 44)
Dårlig bensin; gressklipperen lagret med bensin i forgasser, eller fylt med dårlig bensin	Etterfyll med fersk bensin (se side 24).
Bensinfilter tett, forgasser fungerer ikke som den skal, ikke gnist på tennplugg, ventilene sitter fast, osv.	Ta gressklipperen til en autorisert HONDA fagforhandler eller konsulter verkstedmanualen.

## 11. FEILSØKING

---

### Vibrasjon

Mulig årsak	Utbedring
Gress og avfall sitter fast under klipperchassiet	Rens klipperchassiet (se side 38).
Rotorknivene er løse, bøyd, skadd, eller ute av balanse på grunn av feilsliping	Stram løse knivbolter (se side 48). Hvis knivene er bøyd eller skadd, ta gressklipperen med til en godkjent HONDA fagforhandler for inspeksjon.
Mekanisk skade, som bøyd drivaksel	Ta gressklipperen med til en godkjent HONDA fagforhandler eller konsulter verkstedmanualen.

### Problemer med klipping og gressoppsamling

Mulig årsak	Utbedring
Gressklipperen beveger seg for raskt i forhold til gressets lengde	Velg saktere fart (side 17)
Justeringshendler for klippehøyde står i forskjellige posisjoner	Sett alle hendlene for klippehøyde i samme posisjon (se side 18)
Gressoppsamleren er overfylt eller tilstoppet	Tøm gressoppsamleren. Rengjør posen hvis den er tilstoppet med avfall (s. 50)
Klipperchassiet er tett	Rens klippechassiet (side 38)
Rotorknivene er sløve, slitt eller skadet	Slip eller skift kniver (side 47)

## 12. TEKNISKE SPESIFIKASJONER

<b>Modell</b>	HRN536C	
<b>Type</b>	VKEA	VYEA
<b>Beskrivelseskode</b>	MAMA	

### Generelt

Lengde	1550 mm	
Håndtakhøyde	1035 mm	
Nettovekt kg (ISO5395)	36 kg	39,9 kg
Bredde	575 mm	
Klippebredde	530 mm	
Klippehøydejusteringer	27, 39, 51, 64, 76, 88, 100 mm	
Gressoppsamlerens kapasitet	70 l	
Støynivå ved brukers øre (ifølge direktiv EN ISO 5395-1:2013)	85 dB (A)	
Slingsmonn	1 dB (A)	
Målt støynivå (ifølge direktiv 2000/14/EC)	96 dB (A)	
Slingsmonn	0 dB (A)	
Maksimalt støynivå (ifølge direktiv 2000/14/EC)	98 dB (A)	
Vibrasjon overført (ifølge direktiv EN ISO 5395-1:2013)	5,0 m/s <sup>2</sup>	5,4 m/s <sup>2</sup>
Slingsmonn	0,5 m/s <sup>2</sup>	

## 12. TEKNISKE SPESIFIKASJONER

### Motor

Modell	GCV170
Type	Firetakt, ensylindret, vertikal aksel
Volum	166 cm <sup>3</sup>
Boring x slag	60 x 59 mm
Kjøling	Luftkjøling
Smøring	Plaskesmøring og spray
Kompresjonsforhold	8,0 :1
Maks hastighet	2950 +0 -100 o/min <sup>-1</sup>
Nominell effekt	3,2 kW
Tenningssystem	Transistormagnet
Tennplugg	NGK: BPR5ES
Elektrodeavstand	0,7-0,8 mm
Luftfilter	Type tørrelement
Anbefalt bensin	Blyfri bilbensin oktan 91 eller høyere
Bensintankkapasitet	0,91 liter
Anbefalt motorolje	SAE 10W-30, API SN eller senere
Motoroljekapasitet	0,40 liter. *Mengde når du fyller: 0.35-0.40 liter.
Utslipp av CO2 **	Se «CO2 verdier på Honda motoren på <a href="http://www.honda-engines-eu.com/co2">www.honda-engines-eu.com/co2</a>

\*Faktisk mengde vil variere på grunn av oljeavleiringer i motoren. Bruk alltid peilestav til å måle faktisk nivå (se side 15).

\*\* Målingsresultatene for CO2 er testet på en produksjonsmotor under laboratorieforhold og kan ikke garantere at samme ytelse gjelder for en bestemt motor.

### Drift

Type	Variabel hastighet Smart Drive
Motor til gir	V-rem
Hovedclutch	Oljekobling
Gressklipperhastighet	0 - 1,75 m/s







# HONDA

*Importør:*

# berema.

**BEREMA A/S**

Svarthagsveien 8

1543 Vestby

berema@berema.no

www.berema.no

**FAGFORHANDLER:** \_\_\_\_\_

Oversettelse/Ombrekking: Allprofil AS  
Tlf. 40007060, post@allprofil.no  
Trykk: Allprofil AS - xxx eks. - 02/2022